

54-350 Schaltpläne-Sonderausführungen für Nebellicht, Lichthupe, Rückfahrlicht

Standardausführung

Lichthupe: Nur bei eingeschalteter Zündung.

Nebellicht: In Verbindung mit Standlicht, Ablendlicht und Fernlicht einschaltbar.

Rückfahrlicht: Nur bei eingeschalteter Zündung und eingelegtem Rückwärtsgang.

Parklicht: Bei ausgeschalteter Zündung links und rechts getrennt einschaltbar.

Diese Schaltungen entsprechen der Standardausführung.

1. Ausführung

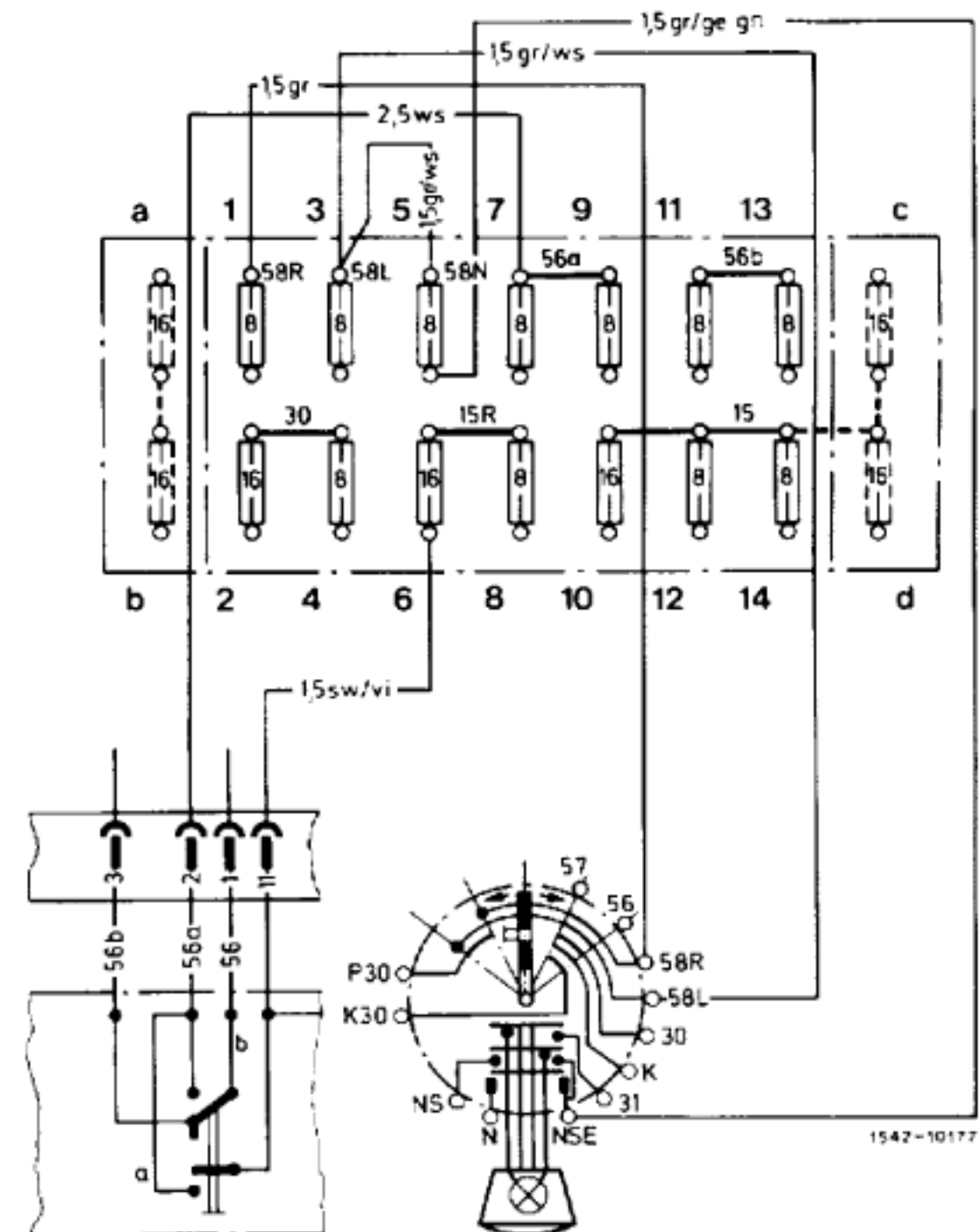

2. Ausführung

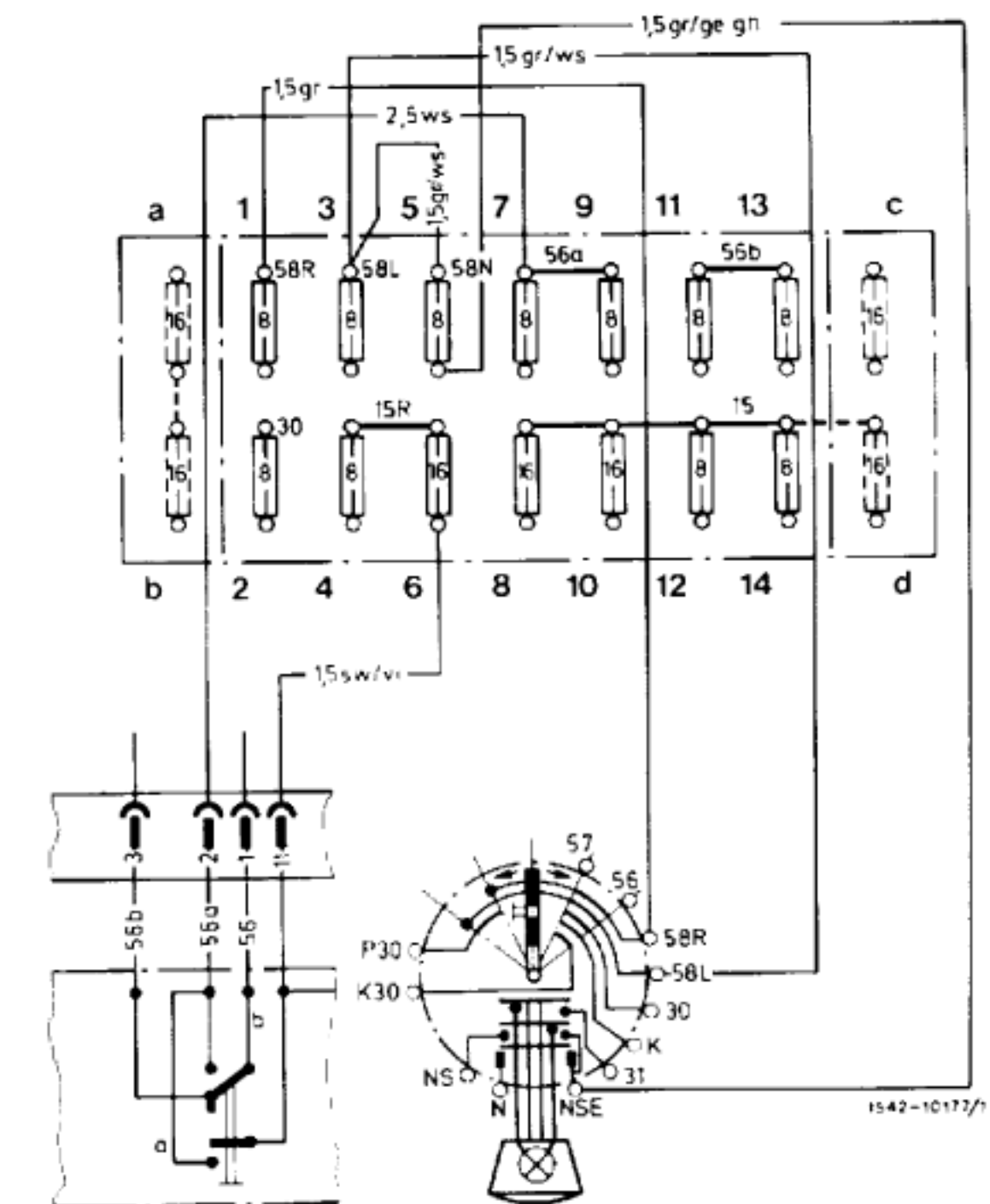

**Lichthupe: Frankreich-, Italien-Ausführung,
Sonderausführung 10.439**

Lichthupe: Bei ausgeschaltetem Licht und eingeschalteter Zündung wie Serie; bei Standlicht Lichthupe mit Abblendlicht.

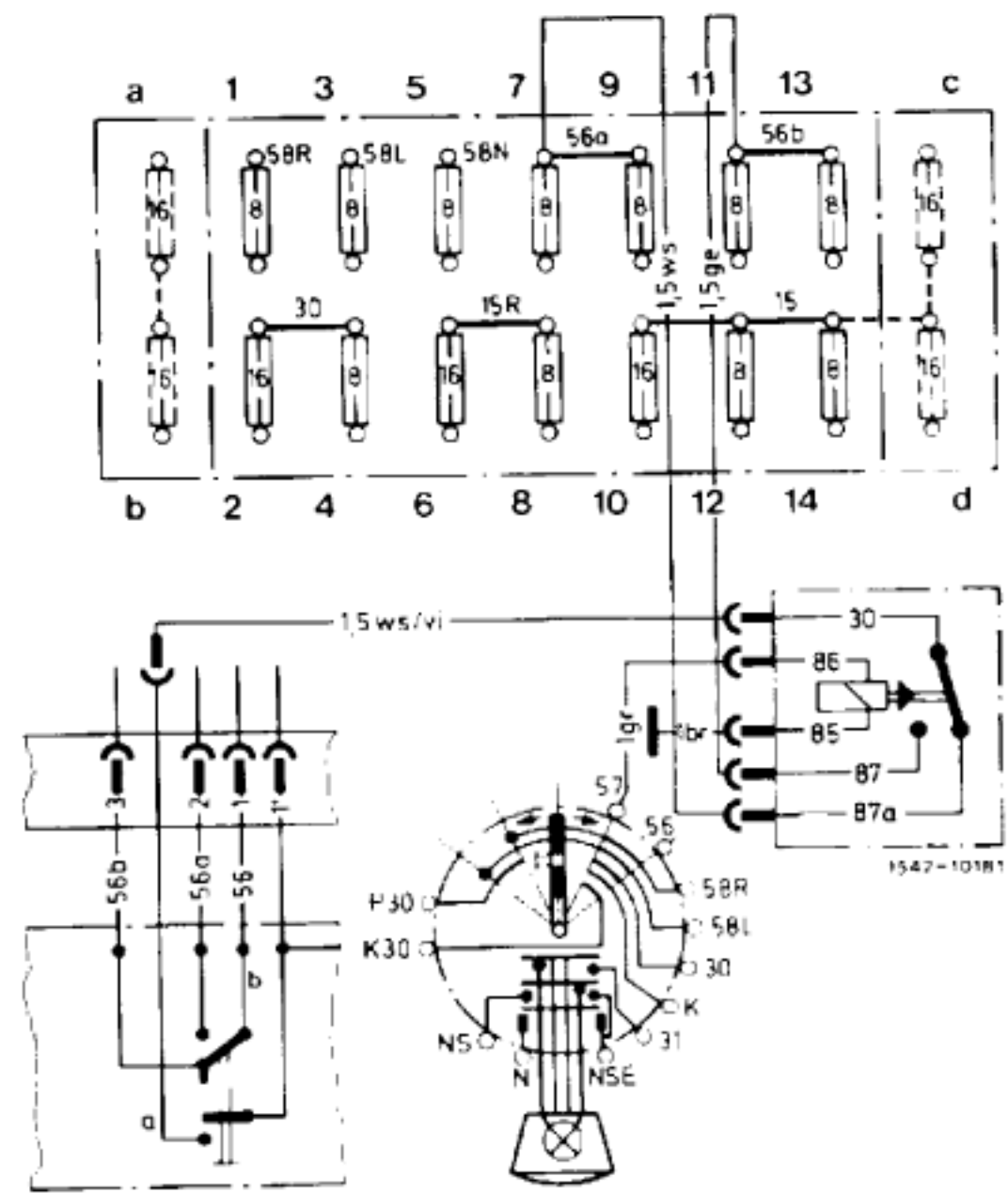

Lichthupe: Portugal-Ausführung

Lichthupe: mit Fernlicht bei eingeschalteter Zündung; mit Abblendlicht bei eingeschaltetem Standlicht.

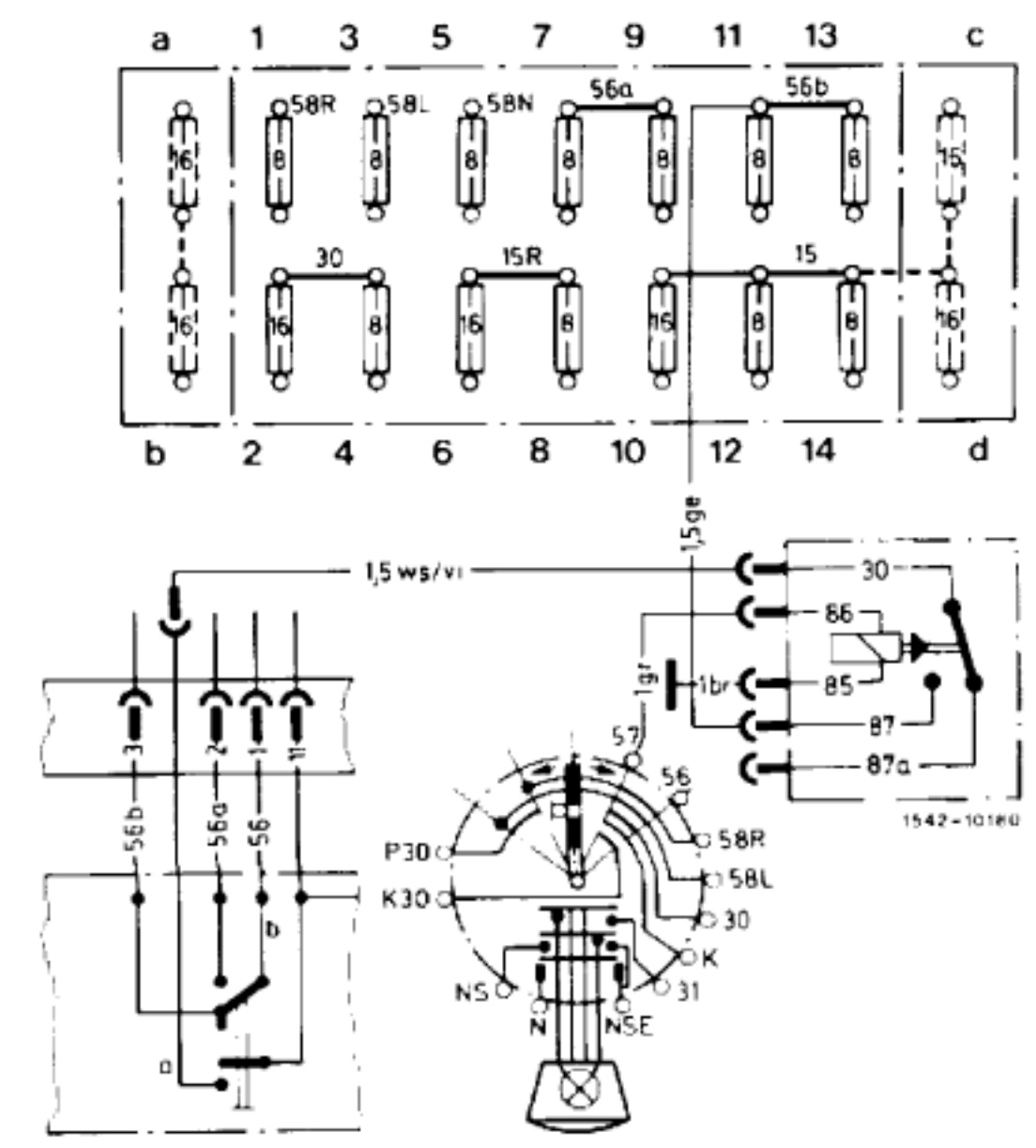

1. Ausführung
Sonderausführung 10.427

Lichthupe: Nur mit Abblendlicht.

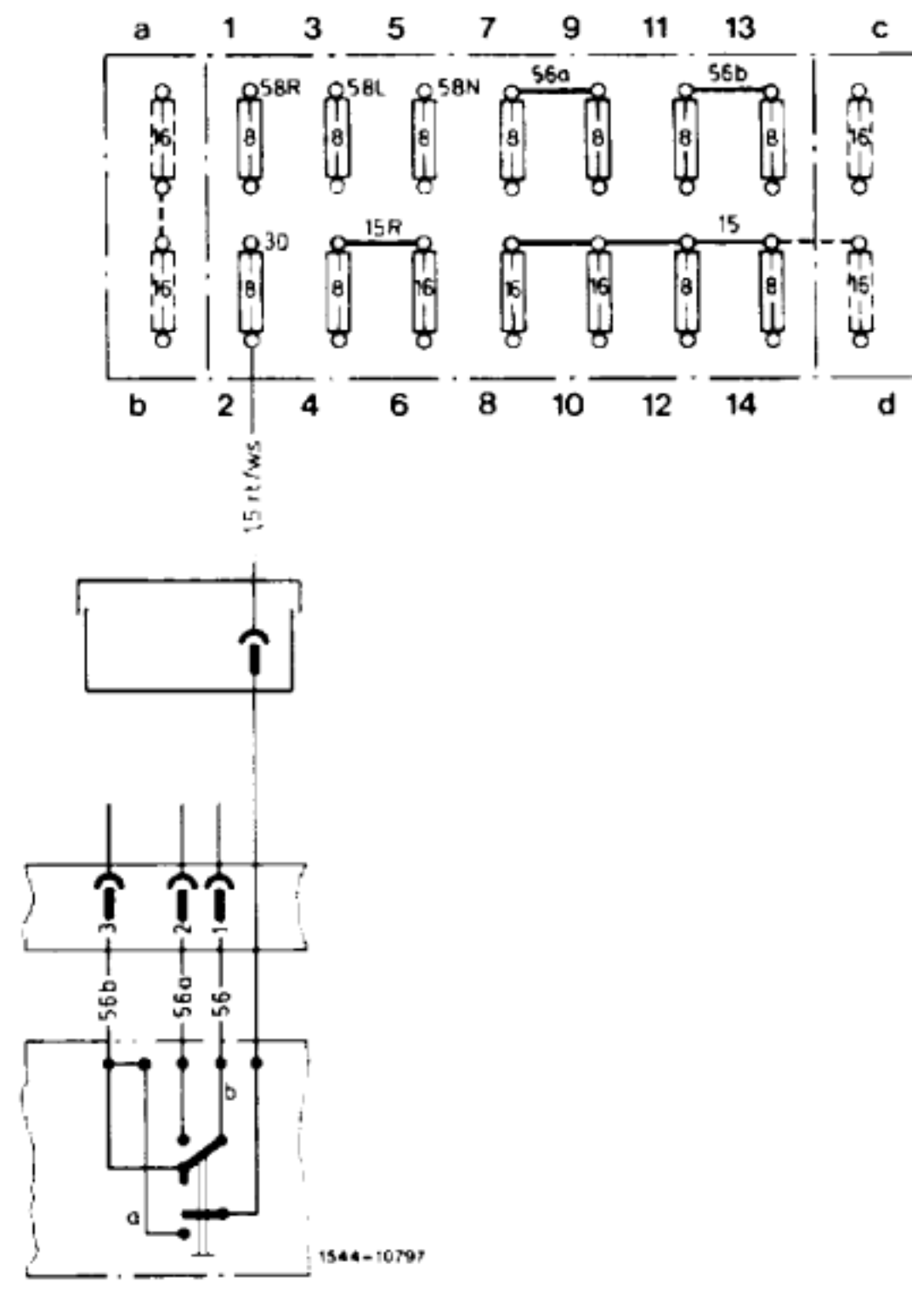

2. Ausführung
Sonderausführung 10.439

Nebellicht: USA-Ausführung,
Sonderausführung 10.940

Nebellicht: Nur in Verbindung mit Abblendlicht einschaltbar – Diese Schaltung ist im USA-Hauptleitungssatz beinhaltet.

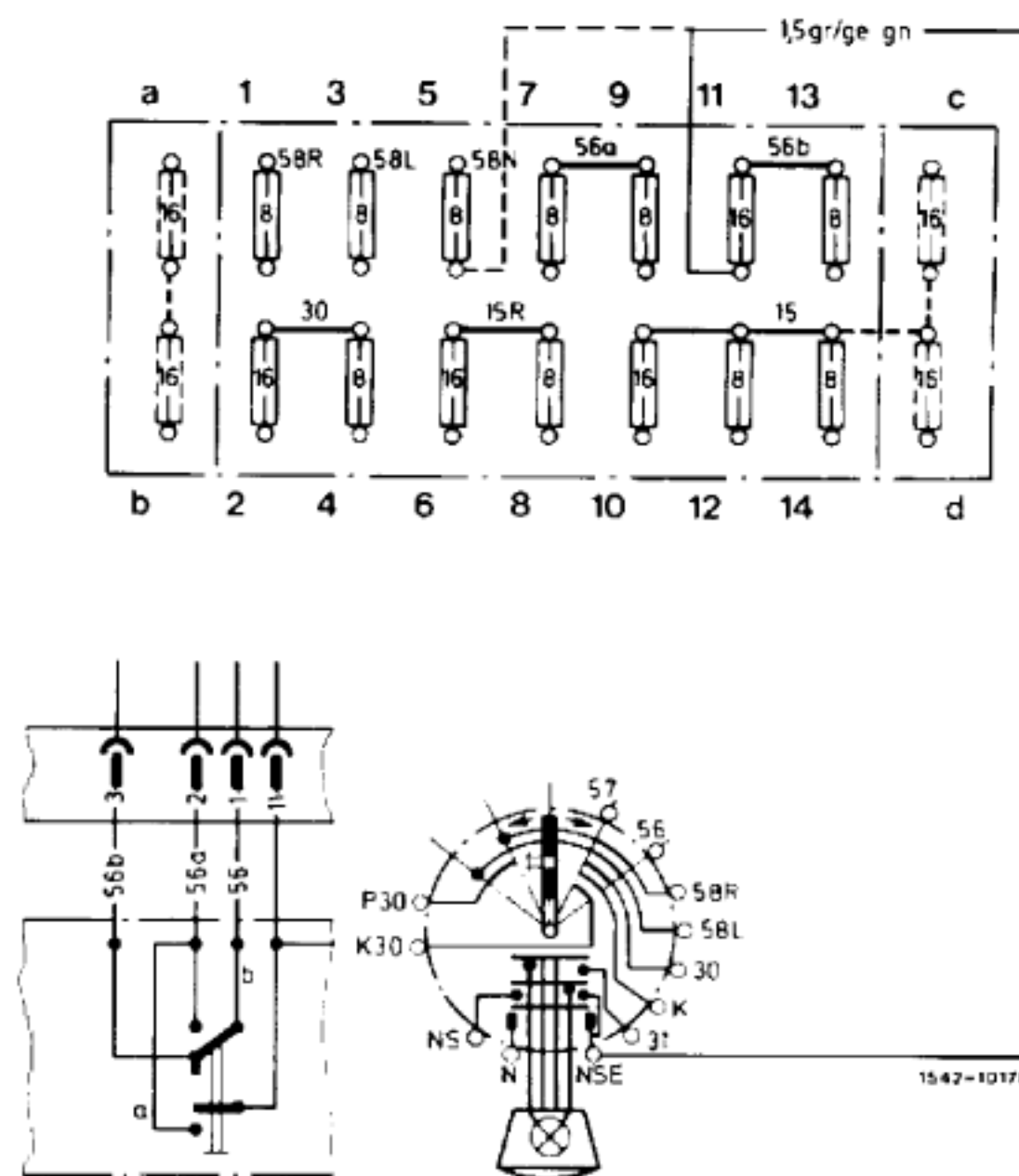

1. Ausführung

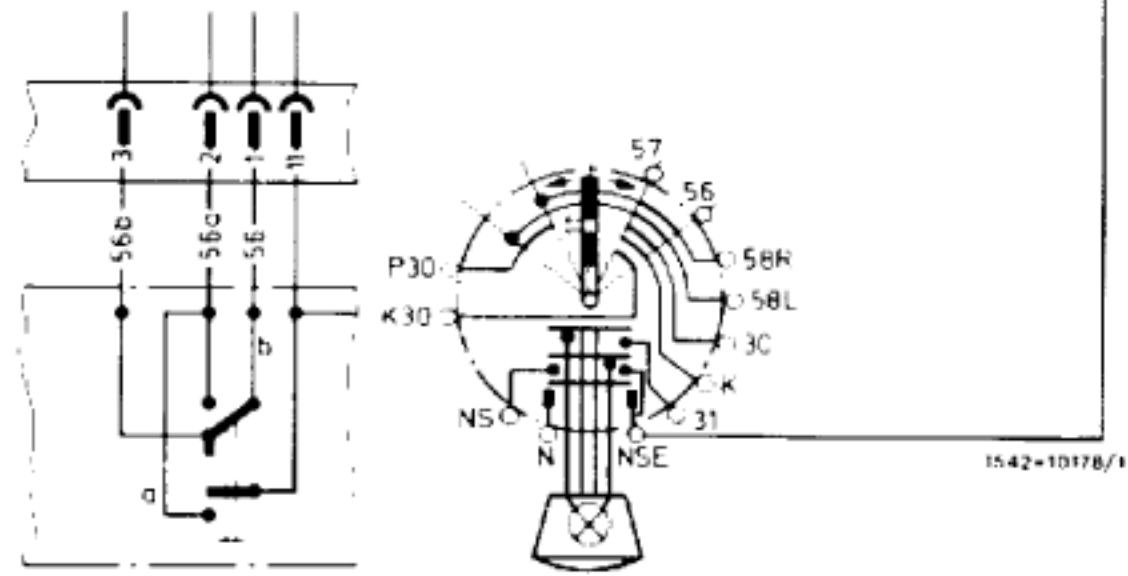
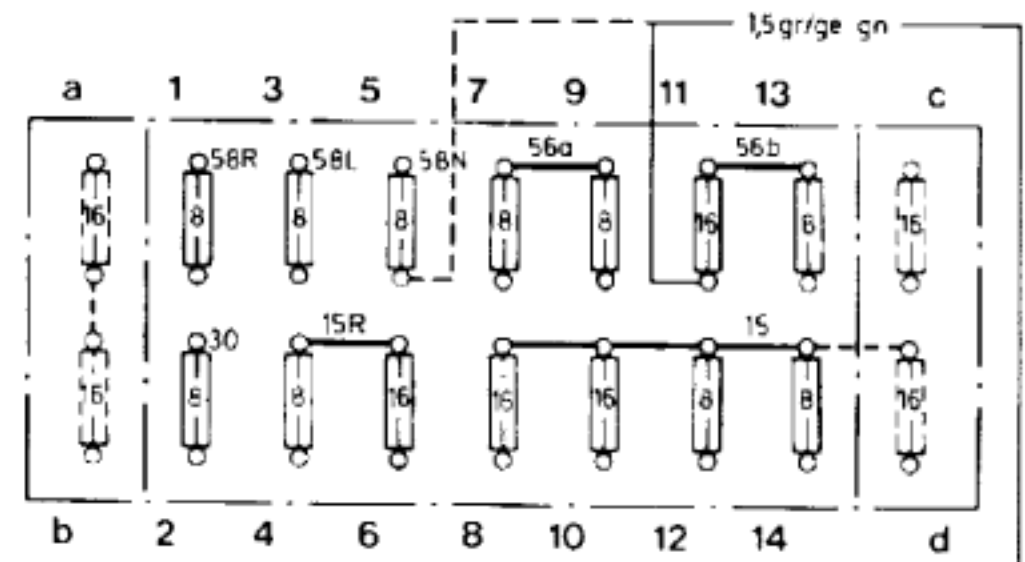

2. Ausführung

Nebellicht: Australien-, Frankreich-, Norwegen-, Schweden-, Schweiz-Ausführung, Sonderausführung 10.580

Nebellicht: Nur in Verbindung mit Standlicht einschaltbar.

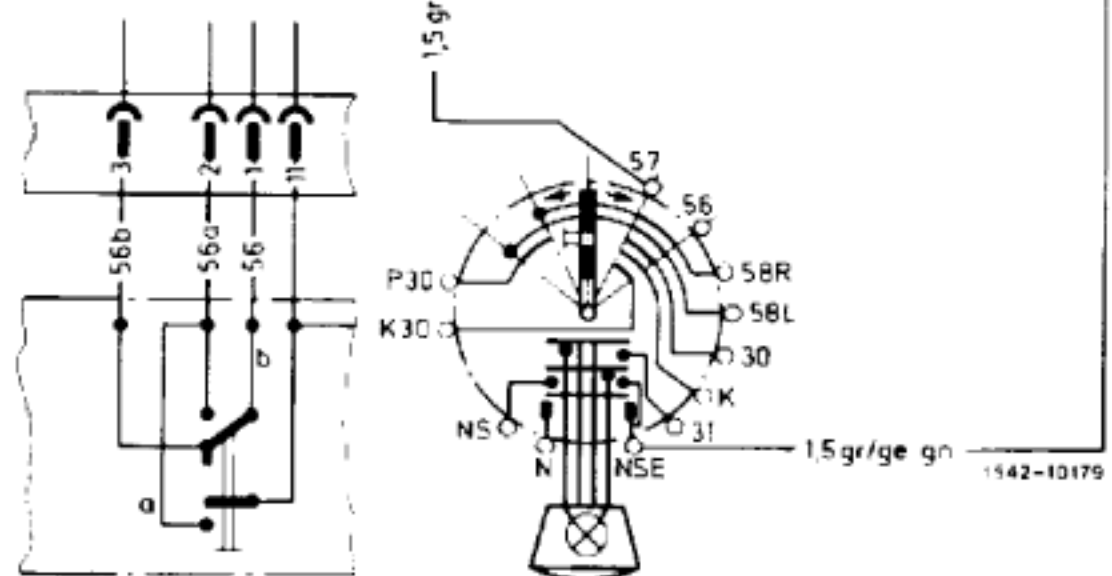
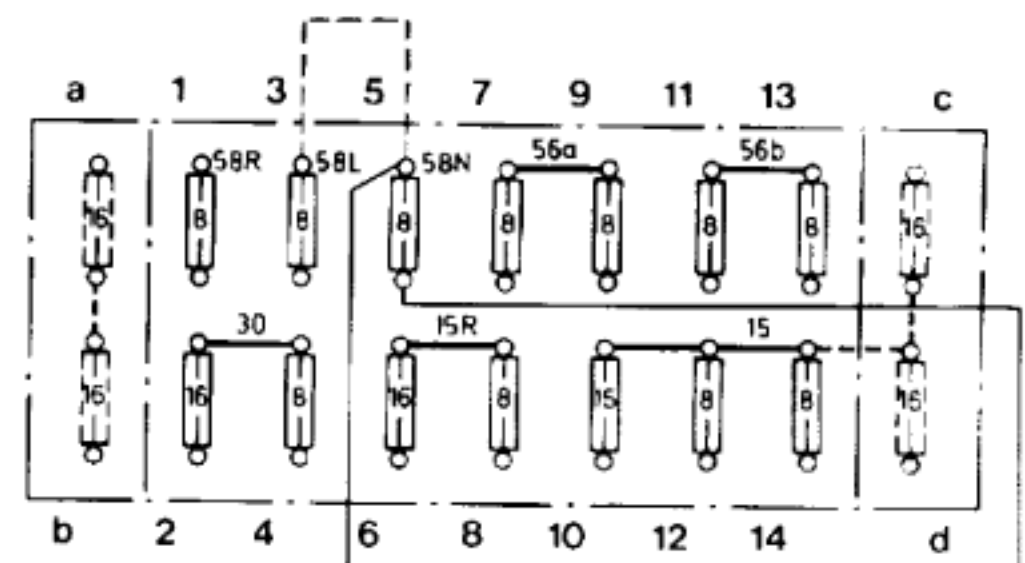

1. Ausführung

2. Ausführung
(ausgenommen Frankreich)

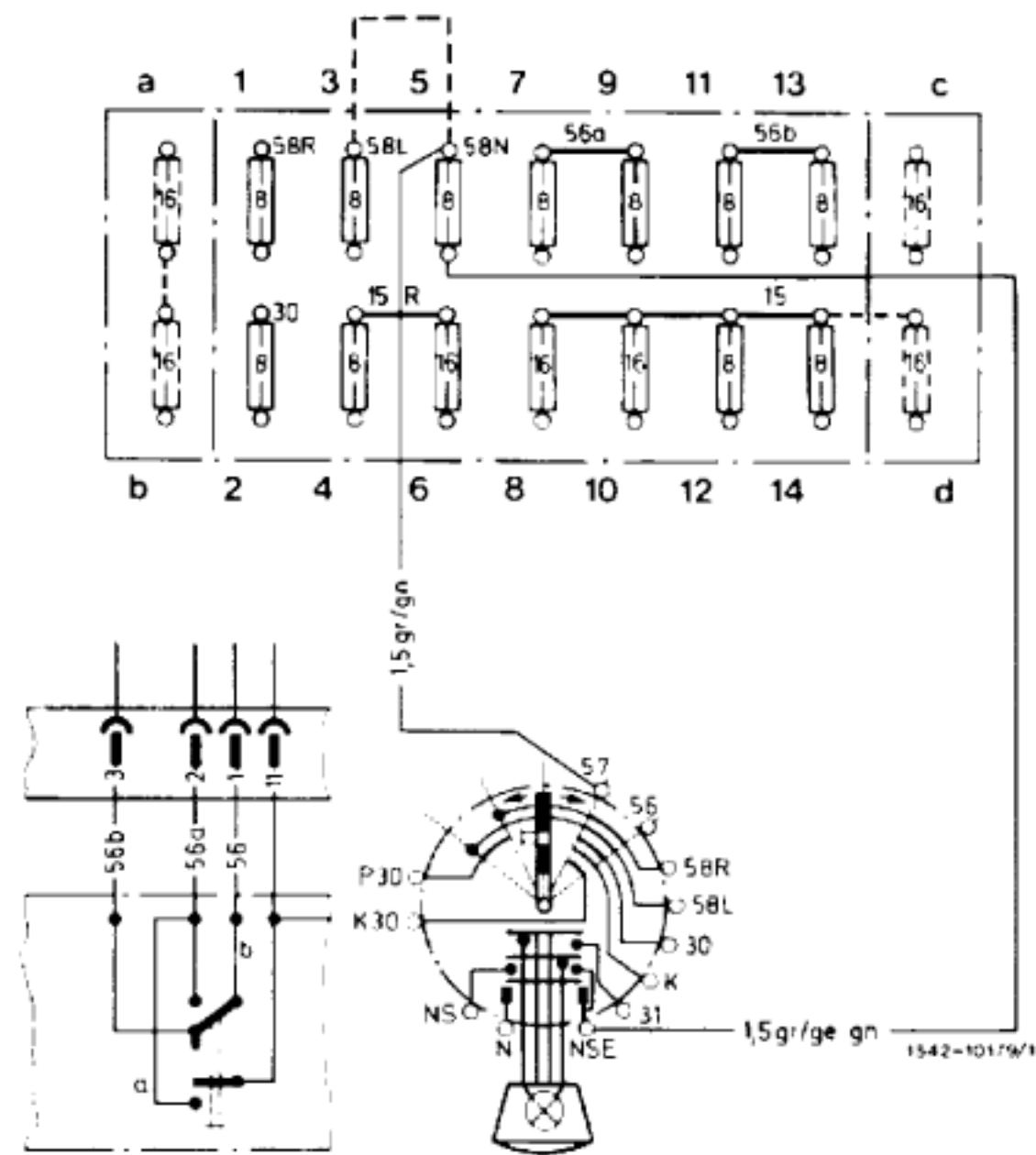

Parklicht: Japan-Ausführung

Parklicht: Nur beidseitig einschaltbar (wird vom Generalimporteur eingebaut).

1. Ausführung

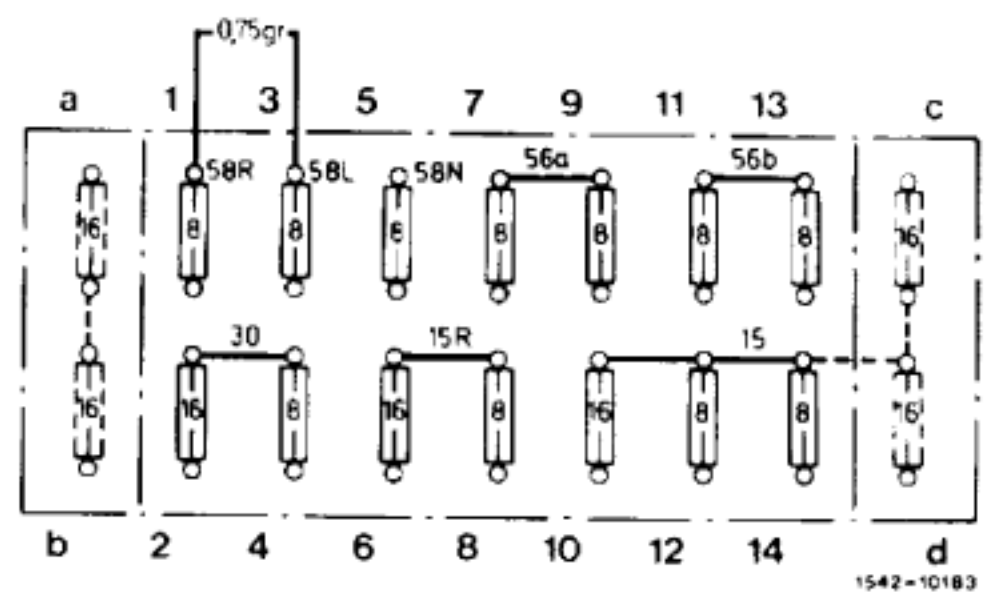

2. Ausführung

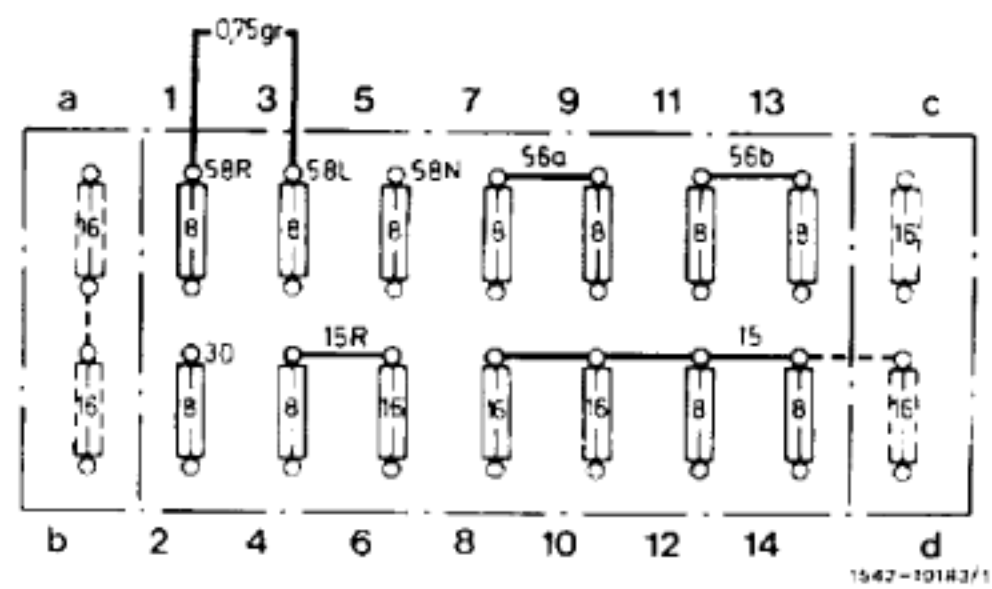

**Parklicht: Norwegen-Ausführung,
Sonderausführung 011.128**

Parklicht: Beide Parklichtstellungen sind Leerstellungen.
Als Parklicht muß das Standlicht eingeschaltet werden.

**Rückfahrlicht: Italien-Ausführung,
Sonderausführung 11.076**

Rückfahrlicht: Nur bei eingeschalteter Beleuchtung
und eingelegtem Rückwärtsgang.

1. Ausführung

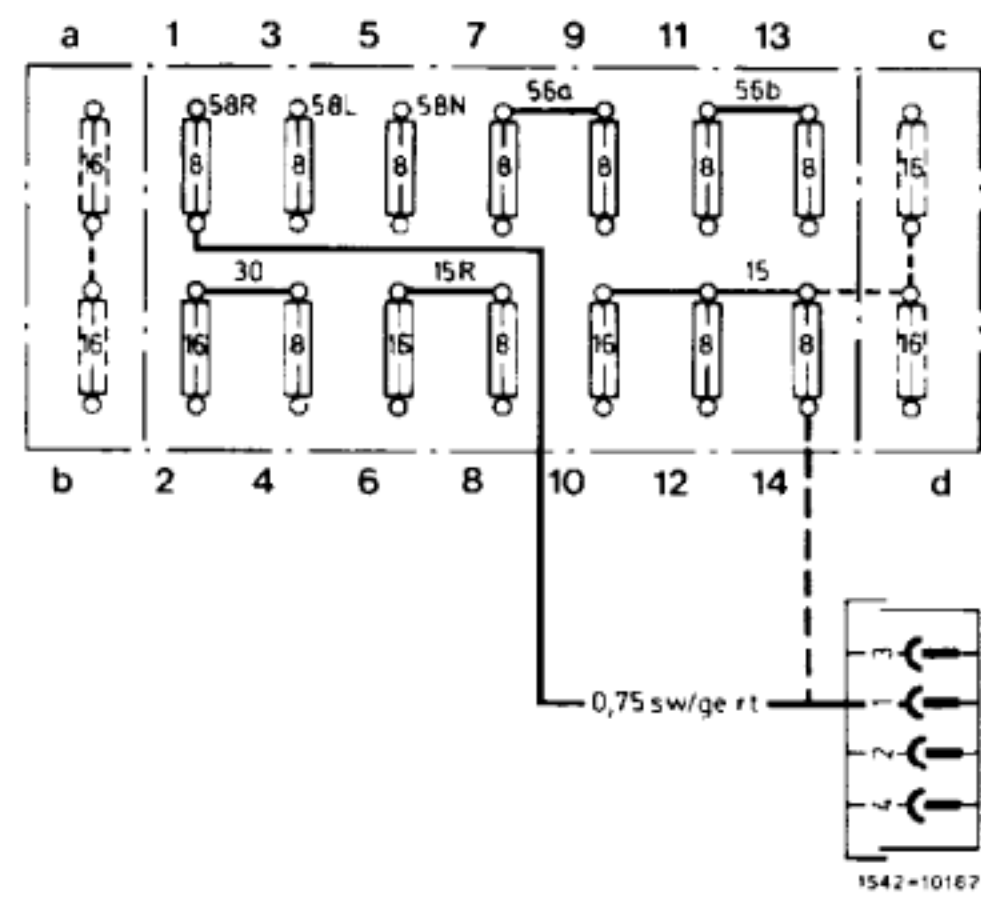

2. Ausführung

